

为 养 创 动 力， 养 协作 ，  
与 力，丰 化 ，促 互交 与  
习。 决 ， 于2018 4 10 (二)下午 14: 00  
举办 八 决 ，决出前 2 代 参加  
十七 ， 关事 下：

一、

主办单位： 务

办单位：

二、参

参 ： 一 后 入 前 10 。

三、 内

： 《 台 与 制作》

内 ： 、 制作、 与 、 加 。

、

： 2018 4 10 下午 14: 00

：

五、

. 参

(1) 个参 只 交一份作 ， 全 名(作 名 不 于 6 个 )。 名 不 出 参 名 信 ， 否则 分 。

(2) 位 只允 参加一个参 ， 各 与 制作。同 一参 交 与 书严 出 同， 否则 分。

(3) 各参 参加 动， 作 动 。 不 任 人， 参 员 原 出， 则 人 。

.

(1) 内 包 ： ， 一 分为 (300 以内)； 二 分为 、主 、 书 。 ， 其余各 上 不 出 参 个人信 ， 否则 分 。

(2) 参 名 、参 人员名单及 ( ) ， 作 动 。 ( 到 交)包 以下内 ：

- ① A4 双 印、 一 3 份;
- ② 件光 2 份( 光 内 件保 1 份pdf 1 份 Word 97-2003 );
- ③ A4 印 1 份。

. 制作及加

3.1

为 台 ，具体 : 为 体 ， 体 不  
 , 不 , 位 不 。 500mm ( ±5mm),  
 600mm×600mm 区 内, 不 于 10mm, 以 保  
 加 。不 合 取 。

3.2 制作 及 具

: 3 mm×6mm、3 mm×3mm、2 mm×2mm 、1 mm×6mm,  
 900mm, 各 30 。

力 参 为: 0.789g/cm<sup>3</sup>, 150MPa, 压  
 65MPa, 10GPa。  
 : 20 。

: 502 (20g ), 2 。

制作 具: 会 供 ( 、 单刀具、 、剪刀、 、 、 ,  
 件 具列 )。

入口 , 制作 不允 任何 制作 入  
 。

3.3 加

加 加 加 两 分 , 加 具体 1 , 加  
 具体 2 。加 中 上 4 个 位传 , 位传  
 位, 传 发 为 485mm。加 中加 任 一个  
 几个 位传 发 , 发 。

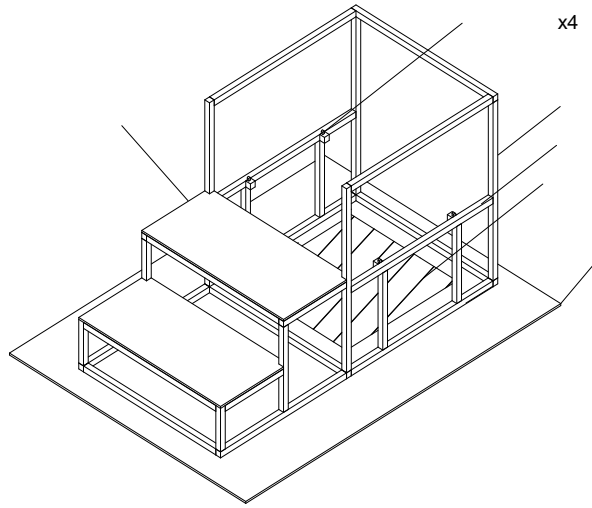

(a) 三

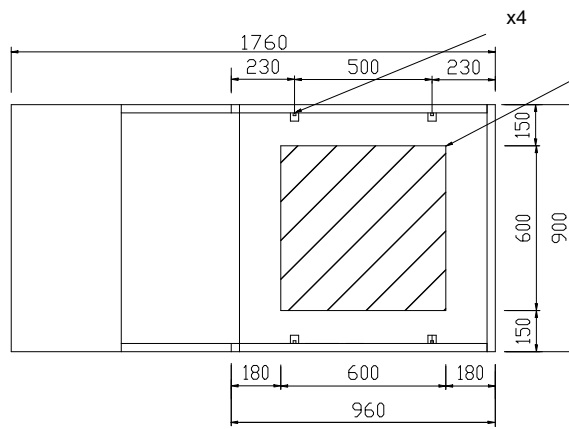

(b)

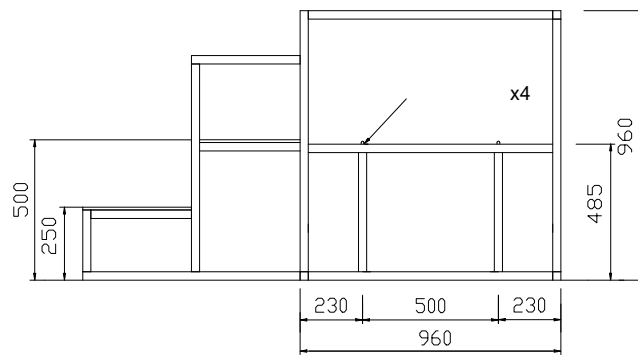

(c)

1 加

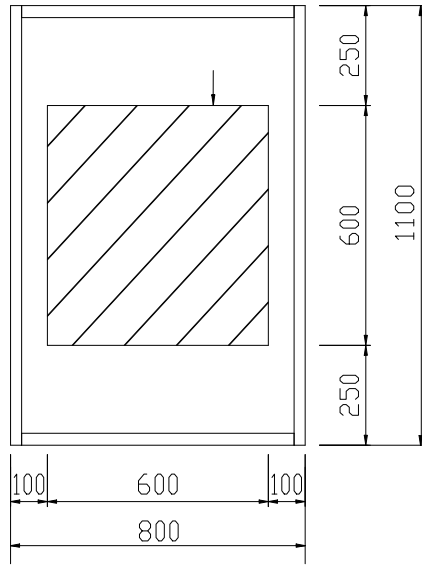

2 加

## 加

加 台 。  
 个参 全 加 （ 加 上后 ， 二 加  
 后 ） 制 4min 内。

参 先 入加 ， 使 全 位于加  
 区 内（ 1b 分）， 后 加 上，使加 区 （  
 2 分）全 包 ；且 后，加 区  
 与加 区 上 全 合， 不 合上 ， 为加  
 。

加 分为一 加 二 加 两 分，加 则 下。

### 4.1 一 加

参 中 一人从 50cm 台 到加 上， 可 位  
 使双 同 于加 区 内， 后， 双 上举且交叉 于 后，  
 ， 双 不 动， 不 于 10 。一 加 ， 可  
 否 二 加 。 二 加 ， 于加 上 一位 不 加  
 ， 且不 加 上， 加 不 加 、加 加  
 。

### 4.2 二 加

参 中 二人从 50cm 台 到加 上， 两位 可 位  
 使双 同 于加 区 内， 后， 两位 同 双 上举且交叉 于  
 后， ， 双 不 动， 不 于 10 ， 10 后

加。加 加 不 加 上，加 不 加、加 加。

### 4.3 加 判别

全 加 中 ( 参 以及加 全 加 )，出 以下任一 况，即 为加，出：

- (1) 、倒；
- (2) 发 位传，；
- (3) 后，加 于 10；
- (4) 后 10 内，双 同 于加 区 内 双 发 动；

- (5) 加 到加；
- (6) 专 判 为 加。

### 分 则

、 体、 制作、 与、加 5 个 分，分 100 分。不 合， 参 中 为，不 参， 取 参。

(5 分): 与 分、合、创 分。

体 (5 分): 体 合、创 分。

制作 (5 分): 制作 制作 分。

与 (5 分): 况 分。

加 (80 分): 加 分 公 为:  $\frac{1}{1} 30 \frac{2}{2} 50, \frac{1}{1} \frac{2}{2}$

取值 下:

一 加 功但二 加， $\frac{1}{1} \frac{1}{1} \frac{2}{2}$

一 加 功且二 加 也 功， $1 \frac{2}{2}$

上 中:

$\frac{1}{1}$  ----- i 个 一 功加 “ ”: (加 + 一位加 )/。单位: 加 (kg), 加 (kg), (g)。

$\frac{1}{1}$  -----为 参 中 一 功加。

$\frac{2}{2}$  ----- i 个 二 功加 “ ”: (加 + 一位加)

+ 二位加 )/ 。单位：加 (kg)，加 (kg)，  
(g)。

2 -----为 参 中 二 功加 。

: 加 以加 前 为准。

务

2018 4 8